

LOTUS Barrière de protection panneau traverse diagonale

Fixe 886711-703 / Amovible 886721

DESSCRIPTIF

2 Potelets avec tête conique ornée de 3 redans supportant en partie basse un panneau avec deux traverses diagonales.

MATERIAUX

Potelet et panneau : acier
Visserie : acier inoxydable

FINITION

Acier : Sablage SA2.5 / Protection par métallisation au zinc
Revêtement poudre polyester thermodurcissable
Couleurs disponibles : nuancier RAL+Gris acier SQUARE

DIMENSIONS

Potelets : Hauteur hors sol 100 cm / Longueur scellée 20 cm
Entre axe des potelets 150 cm / Diamètre de la tête au sommet 10 cm
Diamètre du corps à la base 6 cm
Panneau : largeur 136 cm / hauteur 45 cm
Section cadre 15 x 40 mm

MISE EN OEUVRE

Scellement dans carottage Ø 9 cm profondeur 25 cm ou dans massif béton

OPTIONS

Amovible : Fixé dans BLOC EXPRESS avec clé triangle de 11 mm
Possibilité de rondelle de base / possibilité de pose en continu

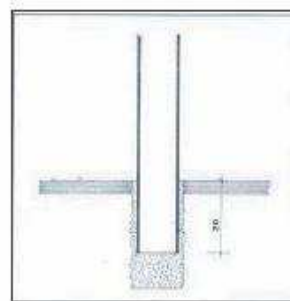
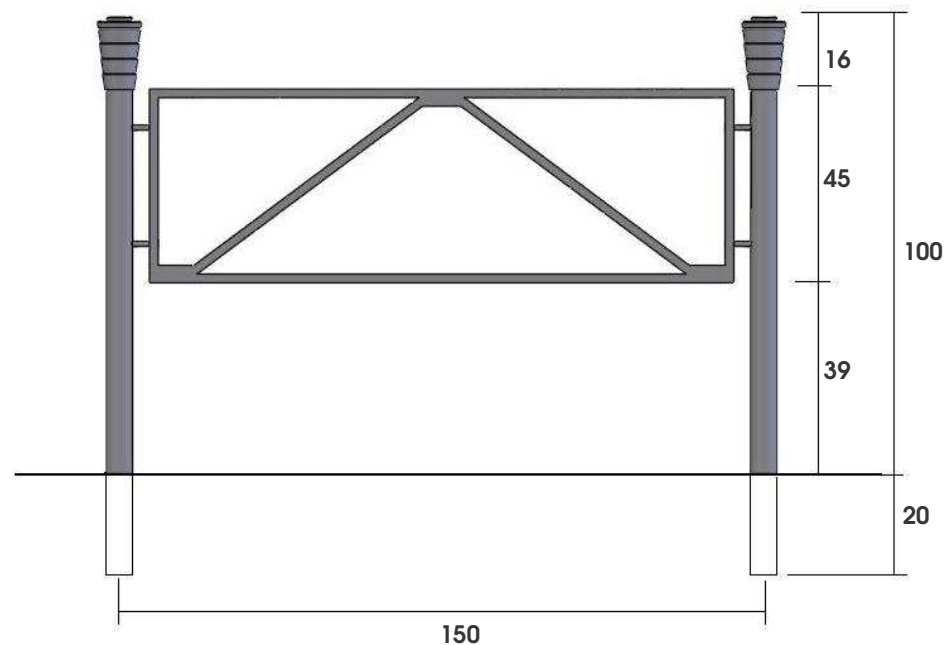

Scellement

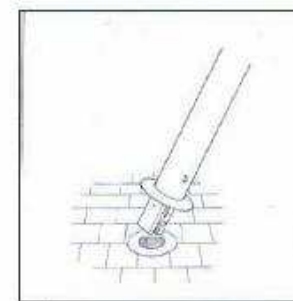

Bloc express

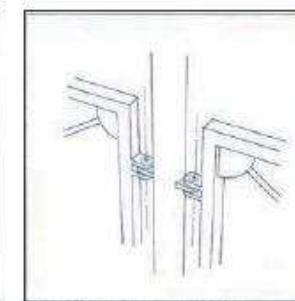

Fixation sur potelets